

## Инструкция по сборке УМДУ-80.82-02.000 Оборудования щеточного.

WWW.SMOLTRA.RU

Порядок сборки оборудования:

1. Соединить Вал щеточный (поз. 1) с Фланцем приводным (поз. 2) и Фланцем опорным (поз. 3) . Зафиксировать Болтовым соединением (в комплекте поставки) (поз. 4).

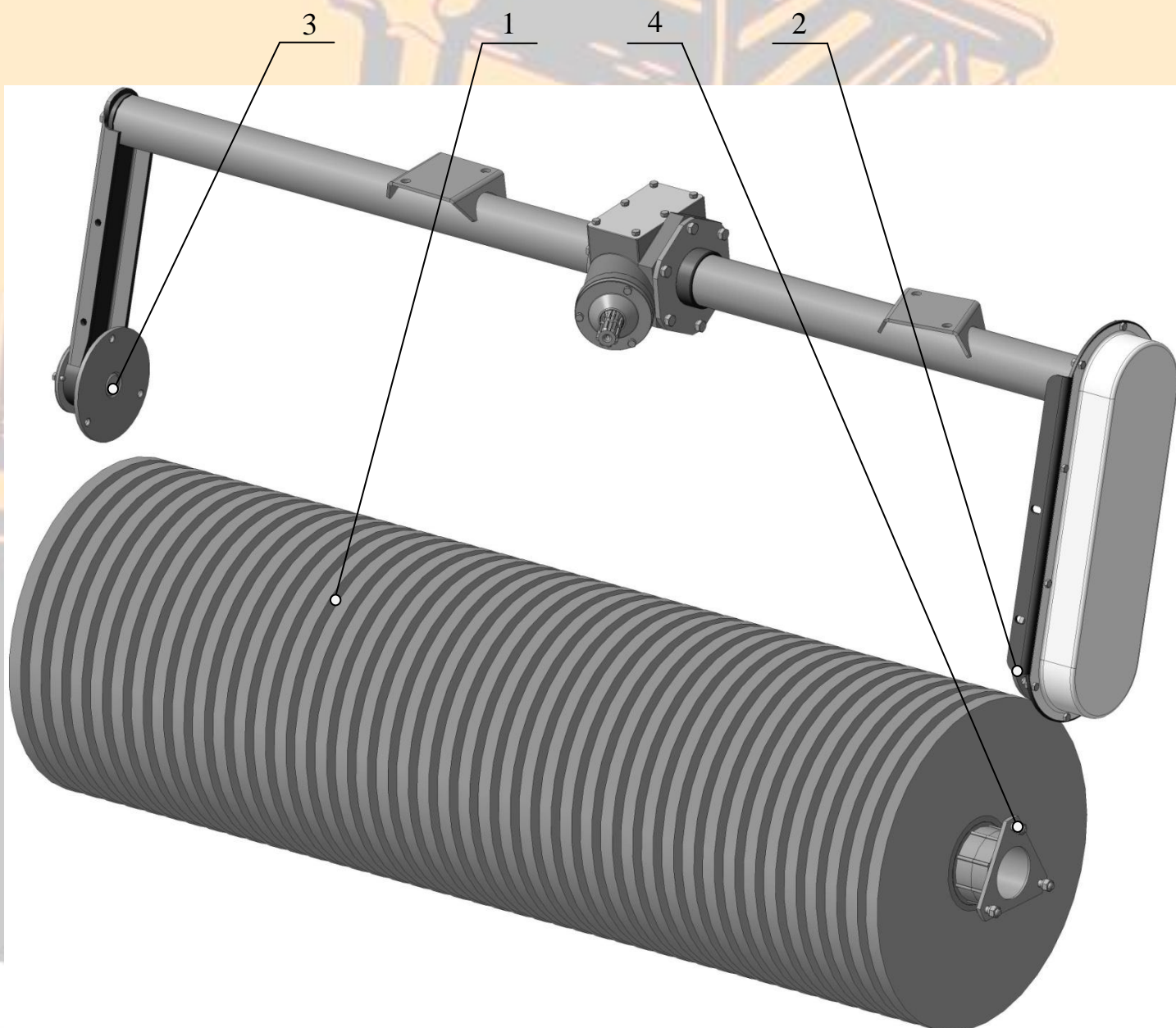

SMOLTRA

2. Соединить Козырек (поз. 5) посредством Болтового соединения (в комплекте поставки) (поз. 6) с Плитой цепной передачи (поз. 7) и Костылем (поз. 8).

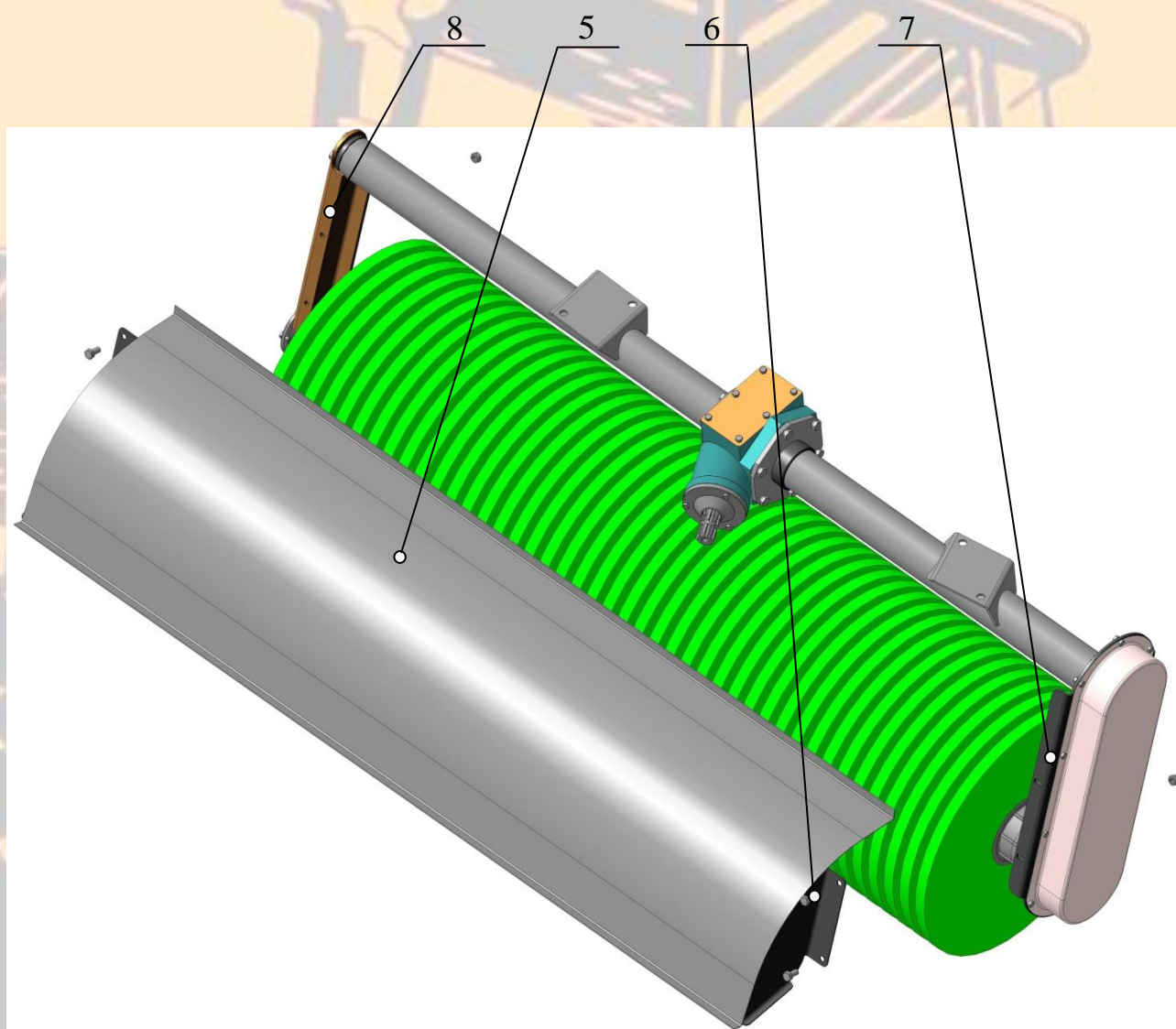

3. Соединить Раму (поз. 9) с Редуктором (поз. 10). Зафиксировать Болтовым соединением (в комплекте поставки) (поз. 11).

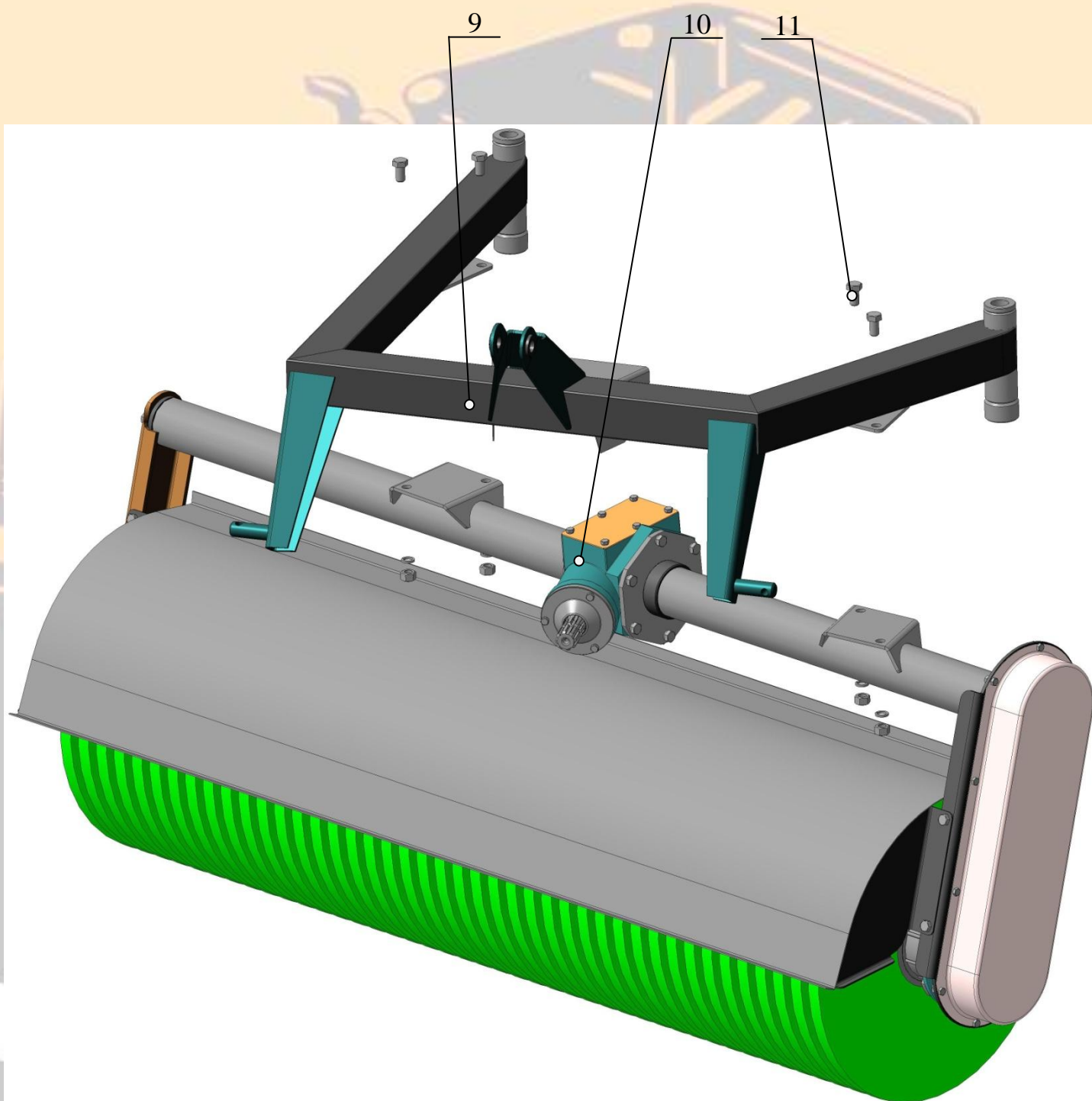

WWW.SMOLTRA.AZ



СМОЛТРА

4. Пиноль Колеса (поз. 13). вставить в направляющую Рамы (поз. 14). На Винт (поз. 15) установить Ручку (поз. 16) и зафиксировать болтовым соединением (в комплекте поставки) (поз. 17).

